

# 商品説明

## スリットテーブル

### 品番 BC-08S

#### 仕様

主に食品の切断荷重などに用いるスリット入りのテーブルです。  
ワイヤーカッターCT-WC やナイフブレード CJ-K 等の切断用治具をテーブルに  
接触させずにサンプルの切断をすることができます。

#### 商品内容

スリットテーブル 1台  
取付ネジ M4×16 (SUS) 4本

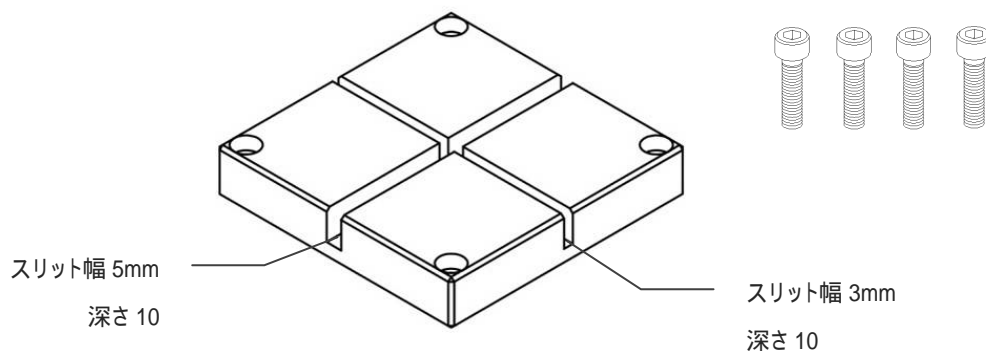

スリットテーブル  
ステンレス製  
BC-08S

#### スリットテーブル寸法

